



УКРАЇНА

(19) UA (11) 2027 (13) U

(51) 7 A01K1/00, A01K1/01

МІНІСТЕРСТВО ОСВІТИ
І НАУКИ УКРАЇНИДЕРЖАВНИЙ ДЕПАРТАМЕНТ
ІНТЕЛЕКТУАЛЬНОЇ
ВЛАСНОСТІ

ОПИС

ДО ДЕКЛАРАЦІЙНОГО ПАТЕНТУ
НА КОРИСНУ МОДЕЛЬВидається під
відповідальність
власника
патенту

(54) ПРИСТРІЙ ДЛЯ ОЧИЩЕННЯ СТІЙЛ ВІД ГНОЮ

1

(21) 20021210106

(22) 16.12.2002

(24) 15.09.2003

(46) 15.09.2003, Бюл. № 9, 2003 р.

(72) Брагінець Андрій Миколайович, Болтянський
Борис Володимирович

2

(73) ТАВРІЙСЬКА ДЕРЖАВНА АГРОТЕХНІЧНА
АКАДЕМІЯ(57) Пристрій для очищення стійл від гною, який
містить пересувну каретку з закріпленням на ній
барабаном з робочими органами і привідну
станцію, який відрізняється тим, що робочі орга-
ни виконано у вигляді прогумованих стрічок.

Корисна модель відноситься до області сільського господарства, а зокрема до механізації трудовітких процесів у тваринництві, зокрема до улаштувань для очищення стійл від гною.

Є відомий пристрій для очищення стійл від гною, що містить в собі різноманітні робочі органи, такі як скребки, що кріпляться до ланцюга гносприбирального транспортера (А.С. ССРС, № 1358858, МКІ⁴ А 01 К 1/01, 1987 г.).

Недоліком цього пристрою є то, що він недостатньо очищує стійла від гною.

Як прототип обрано пристрій для очищення стійл від гною, який складається з циліндричного барабану зі змінним робочим органом, пересувної каретки з приводом барабану, привідної станції, шківми на вихідному валу та пультом керування (автореф. дисс. ... канд. техн. наук Щербаківа С.І. — Саратов, 1992. — с.26).

Недоліком відомого пристрою є то, що робочий орган, який складається з чотирьох щіток, може очищувати тільки рідкий гній та швидко забруднюється після чого його необхідно мити, а це приводить до значних витрат води та порушення мікроклімату в тваринницьких приміщеннях, та недостатнього очищення стійл від гною.

В основу корисної моделі поставлена задача удосконалення пристрою для очищення стійл від гною, в якому за рахунок модернізації робочого барабану поліпшується копіювання забрудненої гноєм поверхні, що призводить до якісного очищення поверхні стійл від гною та підвищує продуктивність технологічної лінії.

Поставлена задача вирішується тим, що пристрій для очищення стійл від гною містить пересувну каретку з закріпленням на ній барабаном з робочими органами і привідну станцію. Згідно

корисної моделі робочі органи виконано у вигляді прогумованих стрічок.

Застосування робочих органів, виконаних у вигляді прогумованих стрічок, дозволяє якісно копіювати поверхню стійл та згрібати гній будь-якої консистенції в гнойовий канал.

Така конструкція пристрою для очищення стійл від гною дозволяє неодноразово використовувати робочі органи без миття їх водою, тим самим зменшувати витрати води, не порушувати мікроклімат тваринницьких приміщень.

Застосування запропонованого пристрою дозволяє полегшити важку працю скотаря та підвищити продуктивність технологічної лінії гноєвидалення.

На фігурі зображений пристрій для очищення стійл від гною.

Пристрій для очищення стійл від гною містить робочий барабан 1 з прогумованими стрічками 2, які закріплюються в жолобі 3, який в свою чергу кріпиться до барабану болтами 4. Робочий барабан 1 пересувається по стійлам за допомогою колес 5. Зверху робочий барабан накритий кожухом 6, який направляє гній в гнойовий канал 7. Робочий барабан закріплений до пересувної каретки 8 за допомогою двох тяг 9 та 10. На пересувній каретці знаходяться електродвигун 11, редуктор 12 та клинопасова передача 13. Каретка 8 пересувається вздовж гнойового каналу 7 по направляючому 14 за допомогою привідної станції 15 та тросу 16. Привідною станцією керує за допомогою пульта керування 17. Привідна станція включає електродвигун 18, редуктор 19 та барабан з тросом 20. Пересувна каретка 8 пересувається за допомогою колес з ребордою 21 вздовж ряду стійл 22 поки не дійде до кінцевого вимикача 23. Пристрій для

(13) U

(11) 2027

(19) UA

очищення стійл від гною працює таким чином. Робочий барабан 1 з прогумованими стрічками 2, які закріплюються в жолобі 3, який в свою чергу кріпиться до барабану болтами 4, пересувається по стійлам за допомогою колес 5. Зверху робочий барабан 1 накритий кожухом 6, який направляє гній, зчищений з поверхні стійл прогумованими стрічками 2, в гнойовий канал 7. Робочий барабан закріплений до пересувної каретки 8 за допомогою двох тяг 9 та 10. Обертання робочому барабану 1 надає електродвигун 11 через редуктор 12 та клинорасову передачу 13. Каретку 8 пересуває вздовж гнойового каналу 7 по направляючим 14 привідна станція 15 за допомогою тросу 16 та пульта керування 17.

Керує установкою для очищення стійл від гною скотар. Він за допомогою пульта керування 17 включає в роботу електродвигун 18, редуктор 19 та барабан з тросом 20, який з'єднаний з пересувною кареткою 8. Рухаючись по направляючим 14 за допомогою колес з ребордою 21 пересувна каретка 8 тягне робочий барабан 1 вздовж ряду стійл 22. Прогумовані стрічки 2 зчищують гній в гнойовий канал 7 копіюючи поверхню стійл 22. Після того, як пристрій для очищення стійл від гною доходить до кінця ряду стійл вмикається кінцевий вимикач 23 і пристрій зупиняється. За допомогою реверса 24 пристрій для очищення стійл від гною повертається в початкове положення.

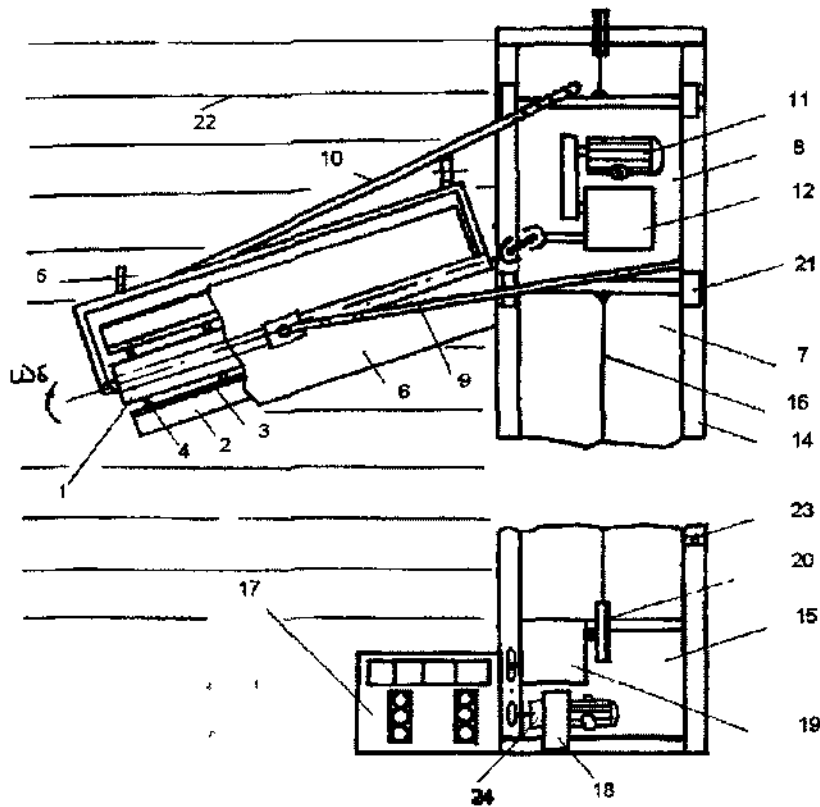

Фиг.